



### **Avantajele utilizarii acestor fose septice:**

- greutatea relativ mica face ca instalarea sa fie usoara, in conditii locale dificile, fara a fi nevoie de macara;
- costuri de instalare reduse;
- intretinere, curatire si mentenanta usoara;
- dupa curatare, fosa / rezervoarele se pot utiliza in continuare ca si depozite pentru apa de ploaie.
- Testate in conformitate cu standardul european **DIN EN 12566-1**;
- Proiect aprobat prin Institutul DIBt pentru ape uzate beneficiind de certificatul de testare **TUV si PIA**;
- Certificat European **CE** nr. **0870877**.

### **ELEMENTE COMPONENTE FOSA SEPTICA ANAEROBIX CARAT:**

- rezervor **CARAT S/XL**;
- dome rezervor **Carat**;
- capac telescopic pentru trafic usor (mini);
- conducte **PE** pentru racorduri;
- **Sistem filtrare Anaerobix**.

\* Pentru trafic auto se pot furniza de catre producator capace din fonta clasa B.

### **Dimensiuni capace:**

<b>Produs / Dimensiuni</b>	<b>Inaltime ( mm )</b>	<b>Diametru exterior ( mm )</b>	<b>Diametru interior ( mm )</b>	<b>Culoare</b>
Capac telescopic PE pietonal Mini	360	778	600	verde

\* Cantitatea de teava pentru racorduri se va calcula si achizitiona in functie de necesarul impus de locatia de instalare.

<b>Rezervor</b>	<b>Intrare Z [mm]</b>	<b>Ieșire A [mm]</b>	<b>Lungime țevă suport L1 [mm]</b>	<b>Lungime țevă ieșire L2 [mm]</b>
Carat 2700 L	1260	1255	600	500
Carat 3750 L	1450	1445	800	580
Carat 4800 L	1595	1590	980	580
Carat 6500 L	1855	1850	1240	580
Carat XL 8.500 L	1868	1865	1280	1200
Carat XL 10.000 L	2065	2065	1480	1200

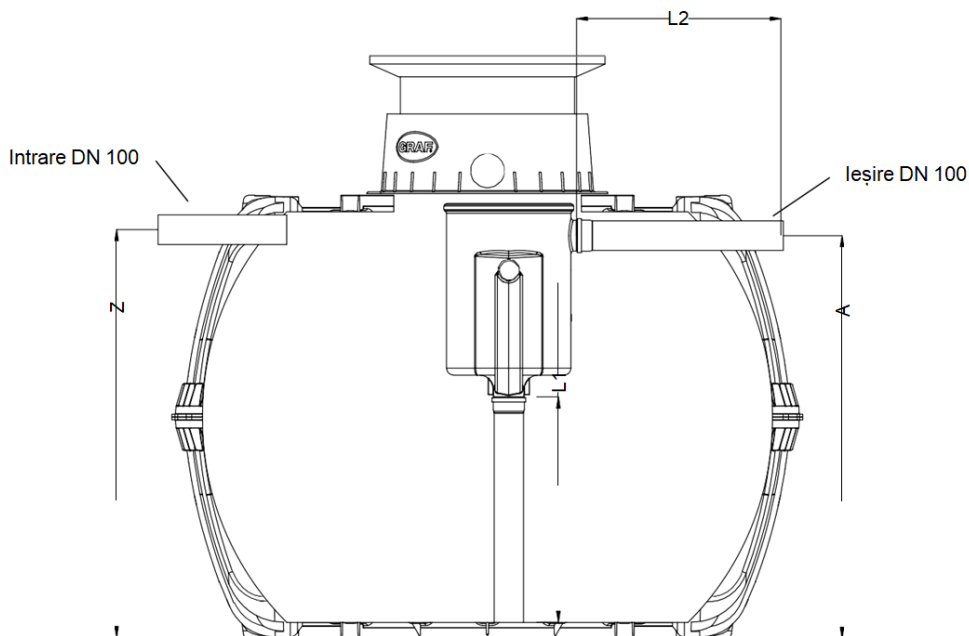

## AVANTAJELE REZERVORULUI CARAT

**Fabricat 100% din material Duralen- reciclabil, protejat UV;**

Durată îndelungată de viață;

Rezistent la îngheț, la o adâncime de montare de 160cm;

Grație interiorului său neted, este ușor de igienizat;

Fabricare rotoformată (dintr-o singură bucată)

Construcție cilindrică, etanșă, puternic nervurată;

Stabilitate înaltă;

Construcție modulară: volumul poate fi extins cu ușurință;

Greutatea rezervorului (120-220kg) permite transportul și montarea simplu și rapid;

Posibilitatea măririi volumului prin utilizarea a două sau mai multe rezervoare;

Disponibil pentru trafic pietonal și trafic carosabil;

Asamblare rapidă, fără suruburi în doar câteva minute;

Certificat TÜV și DIBT; Patentat în Europa și SUA;

**Garanție 24 luni pentru aplicație, 15 ani pentru rezistența materialului în pământ.**